

Model	Product code	Dimension L x W x H (mm)	Input voltage AC (V) 50 - 60 Hz	Power (W)	Color temperature (K)	Luminous flux (lm)	Beam angle (°)
LED DUSTPROOF LIGHT 120cm 18-36W 150lm/W Project	191025	1260 x 79 x 68	220 - 240	18 25 30 36	4000	2700 3750 4500 5400	120
LED DUSTPROOF LIGHT 150cm 24-48W 150lm/W Project	191026	1560 x 79 x 68	220 - 240	24 32 36 48	4000	3600 4800 5400 7200	120

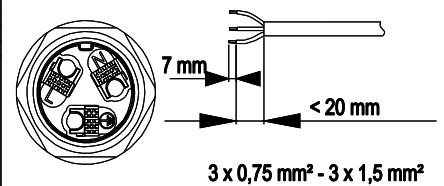
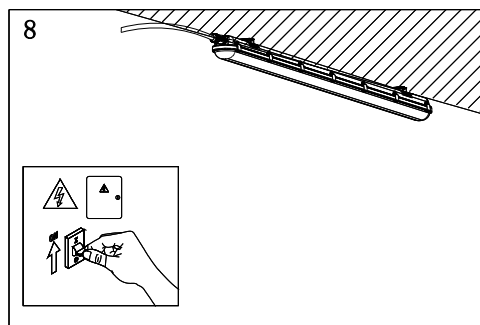
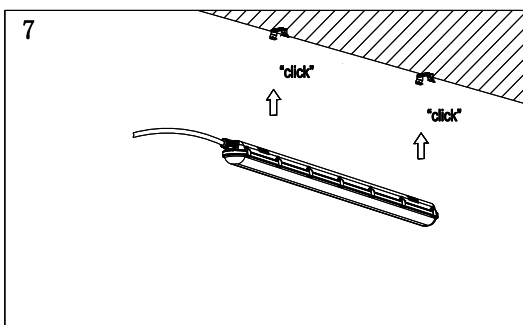
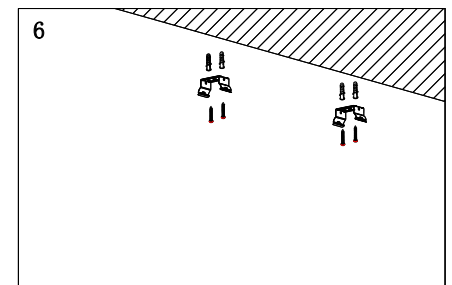
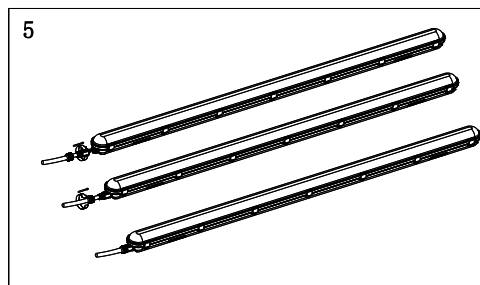
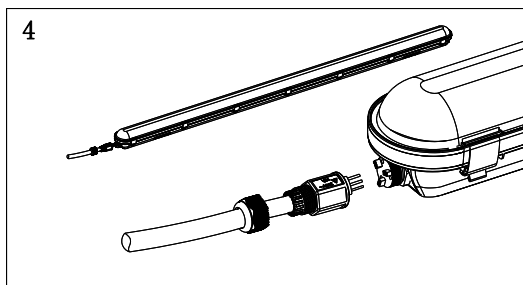
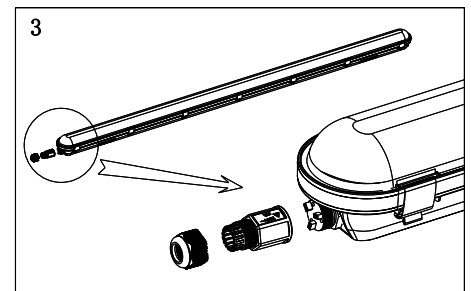
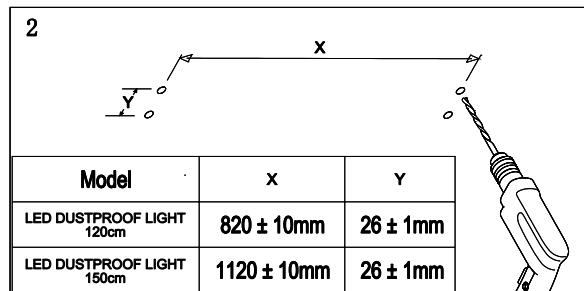
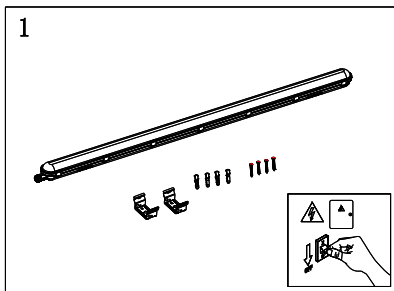

EN: 1. Disconnect the power supply, 2. Drill the holes to install the fixture, 3. Remove the connector, 4. Insert the wire into the connector, max. cross-section 3x0,75 mm² - 3x1,5 mm², pay attention to the correct connection of the wires (black or brown - L, blue - N, green-yellow - PE), 5. Insert the connector and tighten, 6. Insert dowels into the holes and attach the sheet metal holder with screws, 7. Snap the lamp into the metal holder, 8. Turn on the power supply. Energy.

CZ: 1. Odpojte zdroj elektrické energie, 2. Vyrvejte díry pro instalaci svítidla, 3. Demontujte konektor, 4. Vložte vodič do konektoru, max. průřez 3x0,75 mm² - 3x1,5 mm², dbejte na správné zapojení žil (černá nebo hnědá - L, modrá - N, zelenožlutá - PE), 5. Nasadte konektor a dotáhněte, 6. Vložte do děr hmoždinky a přichyťte plechový držák šroubky, 7. Svítidlo zacvakněte do plechového držáku, 8. Zapněte zdroj el. Energie.

SK: 1. Odpojte zdroj elektrickej energie, 2. Vyrvajte diery pre instaláciu svietidla, 3. Demontovať konektor, 4. Vložte vodič do konektora, max. prierez 3x0,75 mm² - 3x1,5 mm², dbajte na správne zapojenie žíl (čierna alebo hnedá - L, modrá - N, zelenožltá - PE), 5. Nasadte konektor a dotiahnite, 6. Vložte do dier hmoždinky a prichyťte plechový držiak skrutky, 7. Svietidlo zacvaknite do plechového držiaka, 8. Zapnite zdroj el. Energia.

HU: 1. Húzza ki a tápfeszültséget, 2. Fúrja ki a lyukakat a szerelvény felszereléséhez, 3. Távolítsa el a csatlakozót, 4. Dugja be a vezetékét a csatlakozóba, max. keresztmetszet 3x0,75 mm² - 3x1,5 mm², ügyeljen a vezetékek helyes csatlakoztatására (fekete vagy barna - L, kék - N, zöld-sárga - PE), 5. Helyezze be a csatlakozót és húzza meg, 6. Helyezze be a dübeleket a furatokba, és rögzítse csavarokkal a fémlemez tartót, 7. Pattintsa be a lámpát a fém tartóba, 8. Kapcsolja be az áramellátást. Energia.

RO: 1. Deconectați sursa de alimentare, 2. Găuriți găurile pentru a instala dispozitivul, 3. Scoateți conectorul, 4. Introduceți firul în conector, secțiune transversală maximă 3x0,75 mm² - 3x1,5 mm², acordați atenție conexiunii corecte a firelor (negru sau maro - L, albastru - N, verde-galben - PE), 5. Nasadte konektor a dotăhněte, 6. Introduceți diblurile în găuri și atașați suportul de tablă cu șuruburi, 7. Fixați lampa în suportul metalic, 8. Porniți sursa de alimentare. Energie.

PL: 1. Odłącz zasilanie, 2. Wywierć otwory, aby zainstalować uchwyt, 3. Usunąć złącze, 4. Włożyć przewód do złącza o przekroju maks. 3x0,75 mm² - 3x1,5 mm², zwracając uwagę na prawidłowe podłączenie przewodów (czarny lub brązowy - L, niebieski - N, zielono-żółty - PE), 5. Włóż złącze i dokręć, 6. Włóż kołki w otwory i przymocuj blaszany uchwyt za pomocą śrub, 7. Zatrzaśnij lampę w metalowym uchwycie, 8. Włącz zasilanie. Energia.

EN: General instructions and important safety information

Please read this manual carefully before using the product and keep it for future reference. LED Solution s.r.o. is not responsible for any damage caused by improper use or changes to the product structure. Before any manipulation with the product, make sure that the power supply is turned off. All work on electrical equipment must be performed only by a person with electrical qualifications. The light source of this luminaire is non-replaceable; after the end of the luminaire's service life or damage to the cover, the entire luminaire must be replaced. After installation, make sure that the luminaire is securely attached to the ceiling or wall. Moistened cotton is the best way to clean the luminaire. Do not use solvents, thinners or alcohol for cleaning. If a fault is detected, disconnect the power supply from the socket or turn off the relevant circuit breaker, secure the housing and do not use the luminaire until the fault has been professionally repaired.

CZ: Obecný návod a důležité bezpečnostní informace

Pozorně si prostudujte tento manuál před použitím výrobku a uschovejte jej pro budoucí potřebu. Za poškození vzniklé nesprávným použitím nebo změnou ve struktuře výrobku společnost LED Solution s.r.o. nenesie žádnou odpovědnost. Před jakoukoliv manipulací s výrobkem se ujistěte, že přívod elektrické energie je vypnutý. Veškeré činnosti prováděné na elektrických zařízeních musí vykonávat pouze osoba s elektrotechnickou kvalifikací. Světelný zdroj tohoto svítidla je nevyměnitelný, po skončení životnosti svítidla či poškození krytu je nutno vyměnit celé svítidlo. Po instalaci se ujistěte, že je svítidlo dobře upevněné ke stropu nebo stěně. Pro čištění svítidla je nevhodnější navlhčená bavlna. K čištění nepoužívejte rozpouštědla, ředidla či alkohol. Při zjištění závady odpojte napájení ze zásuvky nebo vypněte příslušný jistič, těleso zabezpečte a do odborného odstranění závady svítidlo nepoužívejte.

SK: Všeobecný návod a dôležité bezpečnostné informácie

Pozorne si preštudujte tento manuál pred použitím výrobku a uschovajte ho pre budúcu potrebu. Za poškodenie vzniknuté nesprávnym použitím alebo zmenou v štruktúre výrobku spoločnosť LED Solution s.r.o. nenesie žiadnu zodpovednosť. Pred akoukoľvek manipuláciou s výrobkom sa uistite, že prívod elektrickej energie je vypnutý. Všetky činnosti vykonávané na elektrických zariadeniach musí vykonávať iba osoba s elektrotechnickou kvalifikáciou. Svetelný zdroj tohto svietidla je nevymeniteľný, po skončení životnosti svietidla či poškodení krytu je nutné vymeniť celé svietidlo. Po inštalácii sa uistite, že je svietidlo dobre upevnené k stropu alebo stene. Na čistenie svietidla je nevhodnejšia navlhčená bavlna. Na čistenie nepoužívajte rozpúšťadlá, riedidlá či alkohol. Pri zistení závady odpojte napájanie zo zásuvky alebo vypnite príslušný istič, teleso zabezpečte a do odborného odstránenia závady svietidlo nepoužívajte.

HU: Általános utasítások és fontos biztonsági információk

Kérjük, figyelmesen olvassa el ezt a kézikönyvet a termék használatá előtt, és őrizze meg későbbi hivatkozás céljából. A nem rendeltetésszerű használatból vagy a termék szerkezetének megváltoztatásából eredő károkért a LED Solution s.r.o. nem vállal felelősséget. Mielőtt bármilyen manipulációt végezne a termékkel, győződjön meg arról, hogy a tápellátás ki van kapcsolva. Az elektromos berendezéseken végzett minden munkát csak elektromos képzéssel rendelkező személy végezhet. Ennek a lámpatestnek a fényforrása nem cserélhető; a lámpatest élettartamának lejártá után vagy a burkolat sérülése esetén a teljes lámpatestet ki kell cserélni. A felszerelés után győződjön meg arról, hogy a lámpatest biztonságosan rögzítve van a mennyezethez vagy a falhoz. A lámpa tisztításához a legjobb a nedves pamutkendő. A tisztításhoz ne használjon oldószert, hígítót vagy alkoholt. Ha hibát észlel, húzza ki a tápfeszültséget a konnektorból, vagy kapcsolja ki a megfelelő megszakítót, rögzítse a házat, és ne használja a lámpatestet, amíg a hibát szakszerűen meg nem javították.

RO: Instrucțiuni generale și informații importante de siguranță

Vă rugăm să citiți cu atenție acest manual înainte de a utiliza produsul și să-l păstrați pentru referințe ulterioare. Pentru daune cauzate de utilizarea necorespunzătoare sau modificări ale structurii produsului, LED Solution s.r.o. nu poartă nicio responsabilitate. Înainte de orice manipulare cu produsul, asigurați-vă că sursa de alimentare este oprită. Toate lucrările la echipamente electrice trebuie efectuate numai de o persoană cu calificare în domeniul electric. Sursa de lumină a acestei corp de iluminat nu poate fi înlocuită; după sfârșitul duratei de viață a corpului de iluminat sau dacă capacul este deteriorat, întregul corp de iluminat trebuie înlocuit. După instalare, asigurați-vă că corpul de iluminat este bine fixat de tavan sau de perete. O cârpă umedă de bumbac este cea mai bună pentru curățarea lămpii. Nu folosiți solvenți, diluanți sau alcool pentru curățare. Dacă este detectată o defecțiune, deconectați sursa de alimentare de la priză sau opriți întrerupătorul corespunzător, asigurați carcasa și nu utilizați corpul de iluminat până când defectul a fost reparat profesional.

PL: Ogólne wskazówki i ważne informacje dotyczące bezpieczeństwa

Przed użyciem produktu należy uważnie przeczytać instrukcję i zachować ją do wykorzystania w przyszłości. Za uszkodzenia powstałe na skutek niewłaściwego użytkowania lub zmian w konstrukcji produktu, LED Solution s.r.o. nie ponosi żadnej odpowiedzialności. Przed jakąkolwiek manipulacją przy produkcie należy upewnić się, że zasilanie jest wyłączone. Wszelkie prace przy urządzeniach elektrycznych mogą być wykonywane wyłącznie przez osoby posiadające kwalifikacje elektryczne. Źródło światła w tej oprawie jest niewymienne; Po zakończeniu okresu użytkowania oprawy oświetleniowej lub w przypadku uszkodzenia jej osłony należy wymienić całą oprawę oświetleniową. Po zamontowaniu należy sprawdzić, czy oprawa jest solidnie przymocowana do sufitu lub ściany. Do czyszczenia lampy najlepiej nadaje się wilgotna bawełniana ściereczka. Do czyszczenia nie należy używać rozpuszczalników, rozcieńczalników ani alkoholu. W przypadku stwierdzenia usterki należy odłączyć zasilanie od gniazdka lub wyłączyć odpowiedni wyłącznik automatyczny, zabezpieczyć obudowę i nie używać oprawy do czasu profesjonalnego usunięcia usterki.

LED DUSTPROOF LIGHT 120cm 18-36W 150lm/W Project			
PIN1	PIN2	Iout(mA)	W
OFF	OFF	250	36
OFF	ON	210	30
ON	OFF	170	25
ON	ON	125	18

LED DUSTPROOF LIGHT 150cm 24-48W 150lm/W Project			
PIN1	PIN2	Iout(mA)	W
OFF	OFF	350	48
OFF	ON	260	36
ON	OFF	230	32
ON	ON	170	24



Výrobce/Producer

LED Solution s.r.o., Dr. Milady Horakove 185/66, Liberec 460 07, Czech Republic

V. 1.0.0